

next level RACING

INSTRUCTION MANUAL FOR NEXT LEVEL RACING F-GT MATTE BLACK SIMULATOR COCKPIT

If you require any support with your product or have an issue,
please contact our friendly team at:

support@nextlevelracing.com
for a prompt response.



Thank-you for purchasing a



F-GT Simulator Cockpit

If you require any support with your product or have an issue, please contact our friendly team at:

support@nextlevelracing.com

for a prompt response.



WARNING



- Please do not use power tools for assembly as over tightening can damage your frame.
- During assembly please be sure to have a washer positioned at the front of every bolt as pictured below.



What's In The Box:

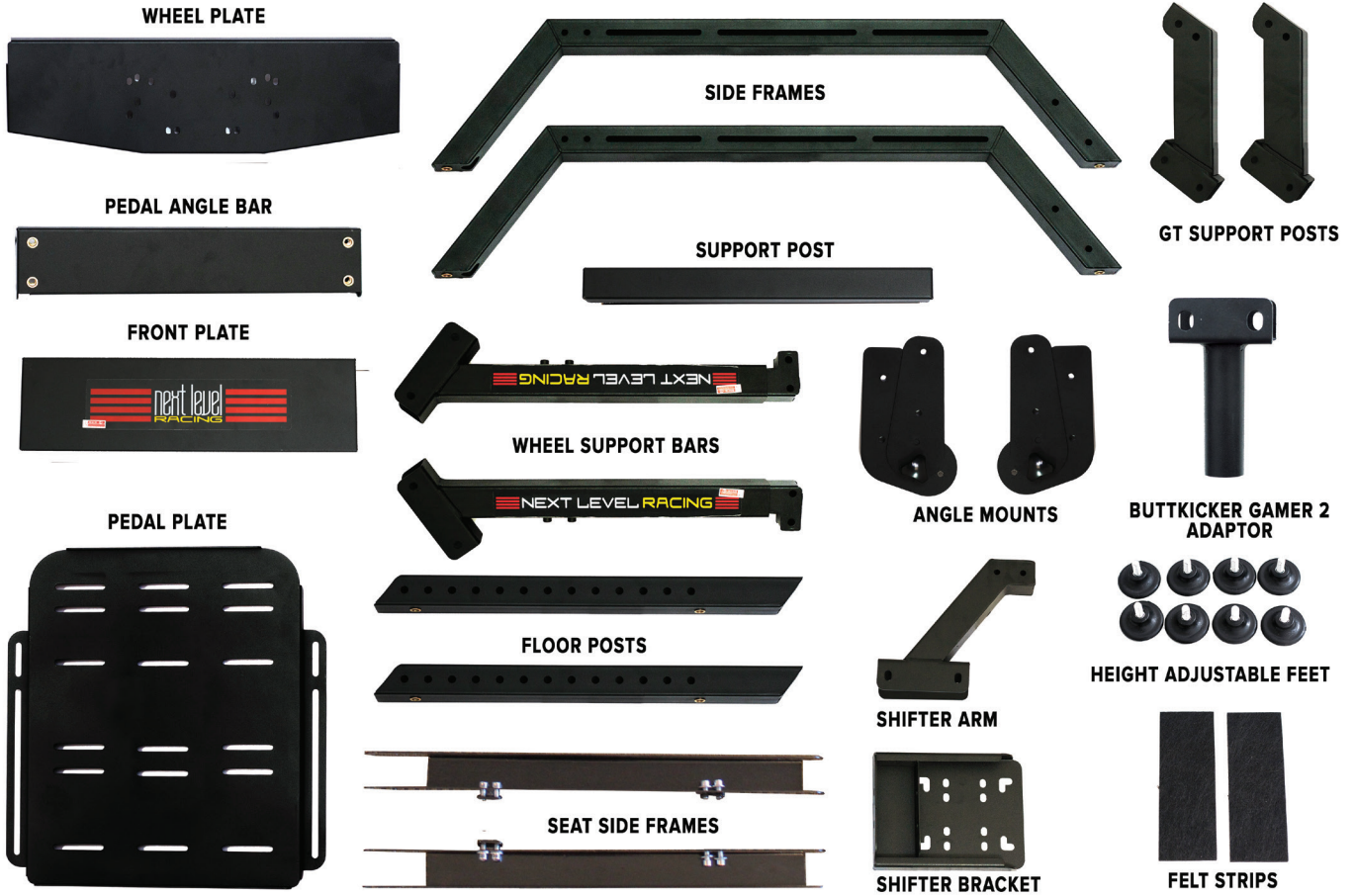

SCREWS FOR WHEEL SHIFTER PEDALS

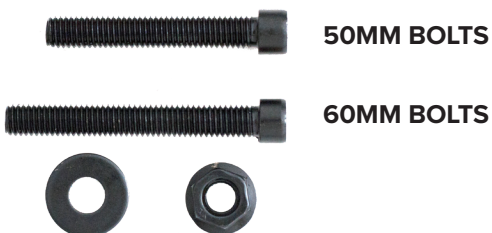

LUMBAR/ NECK CUSHION



Step 1: FRAME ASSEMBLY

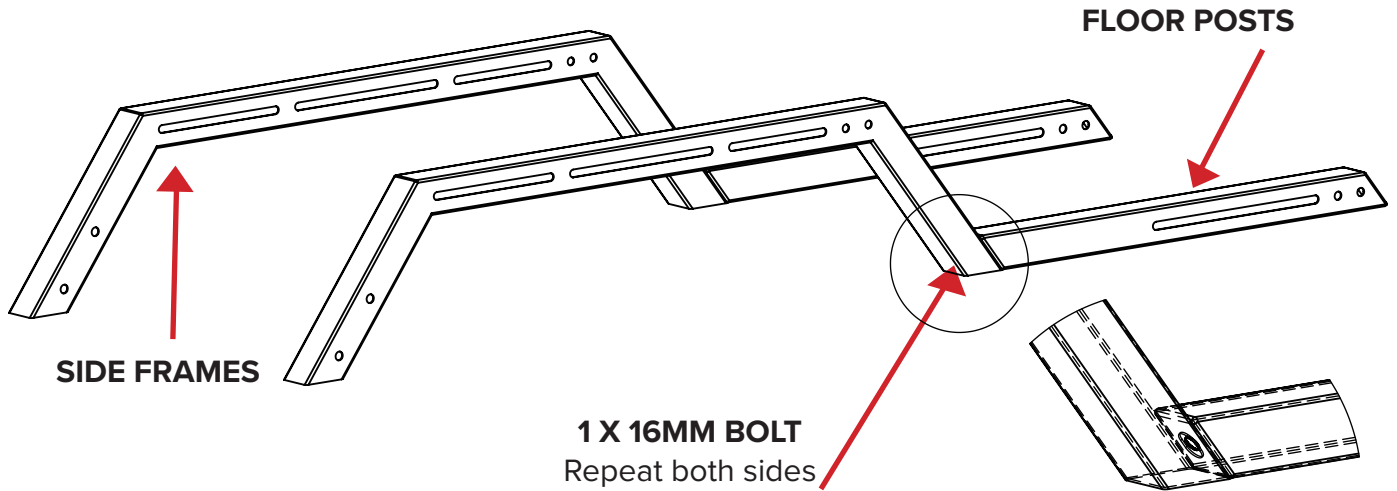

Step 2:

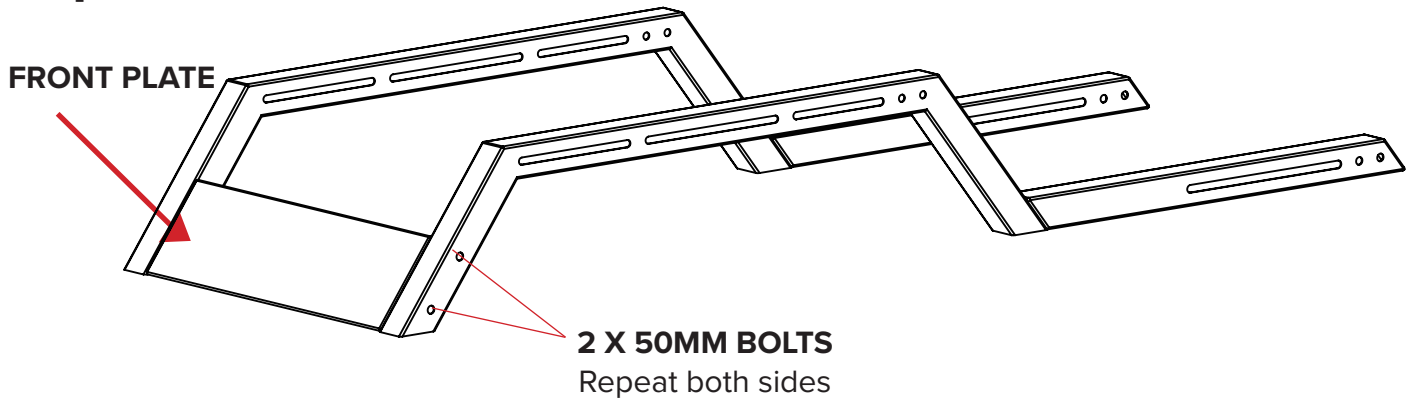

Step 3:

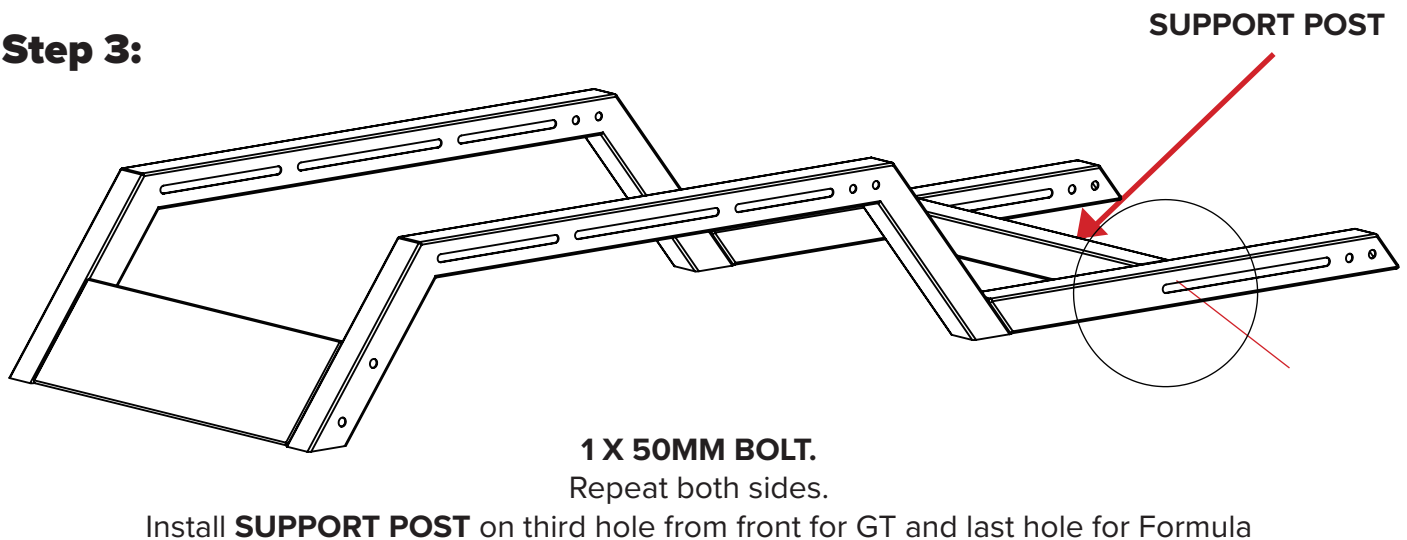

Step 4: SEAT ASSEMBLY

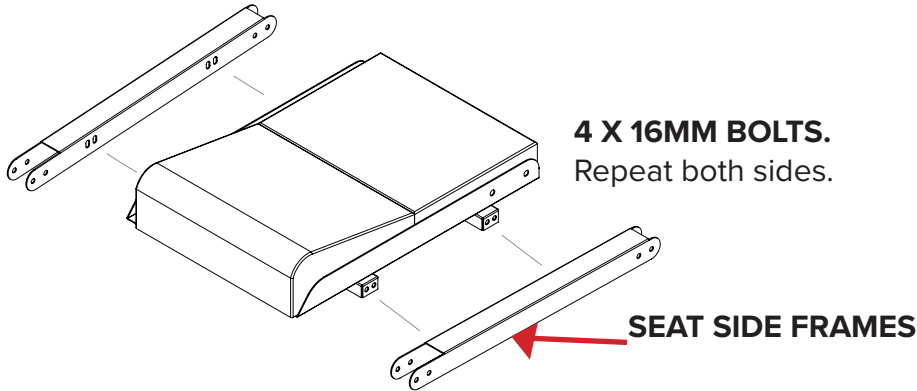

Attach **SEAT SIDE FRAMES** to **SEAT BASE**

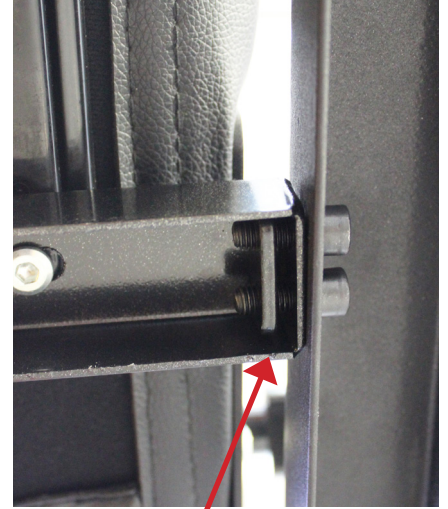

Step 5:

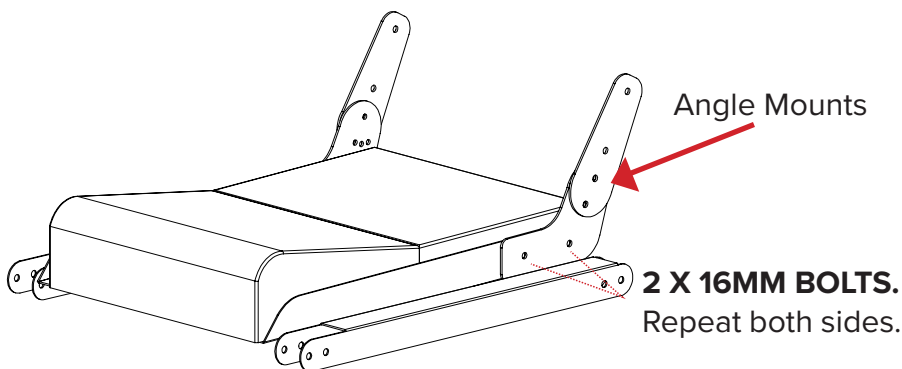

Attach **ANGLE MOUNTS** to **SEAT BASE**



Step 6:

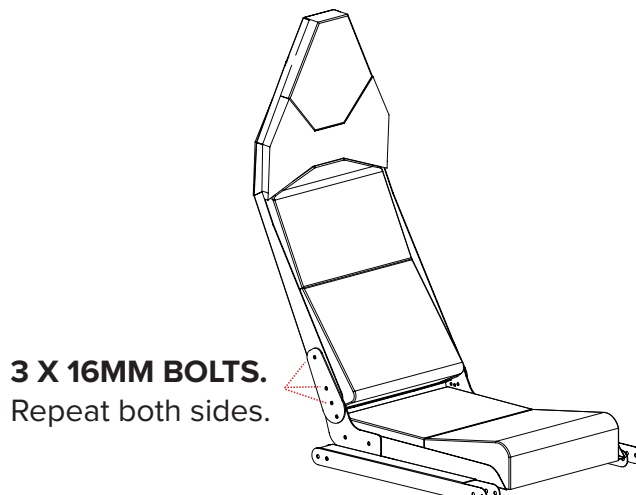

Attach **SEAT BACK** to **ANGLE MOUNTS**



Step 7: Formula ASSEMBLY



WARNING
DO NOT OVER TIGHTEN 2 X 60MM BOLTS FOR PEDAL PLATE
OR YOU CAN DAMAGE YOUR FRAME

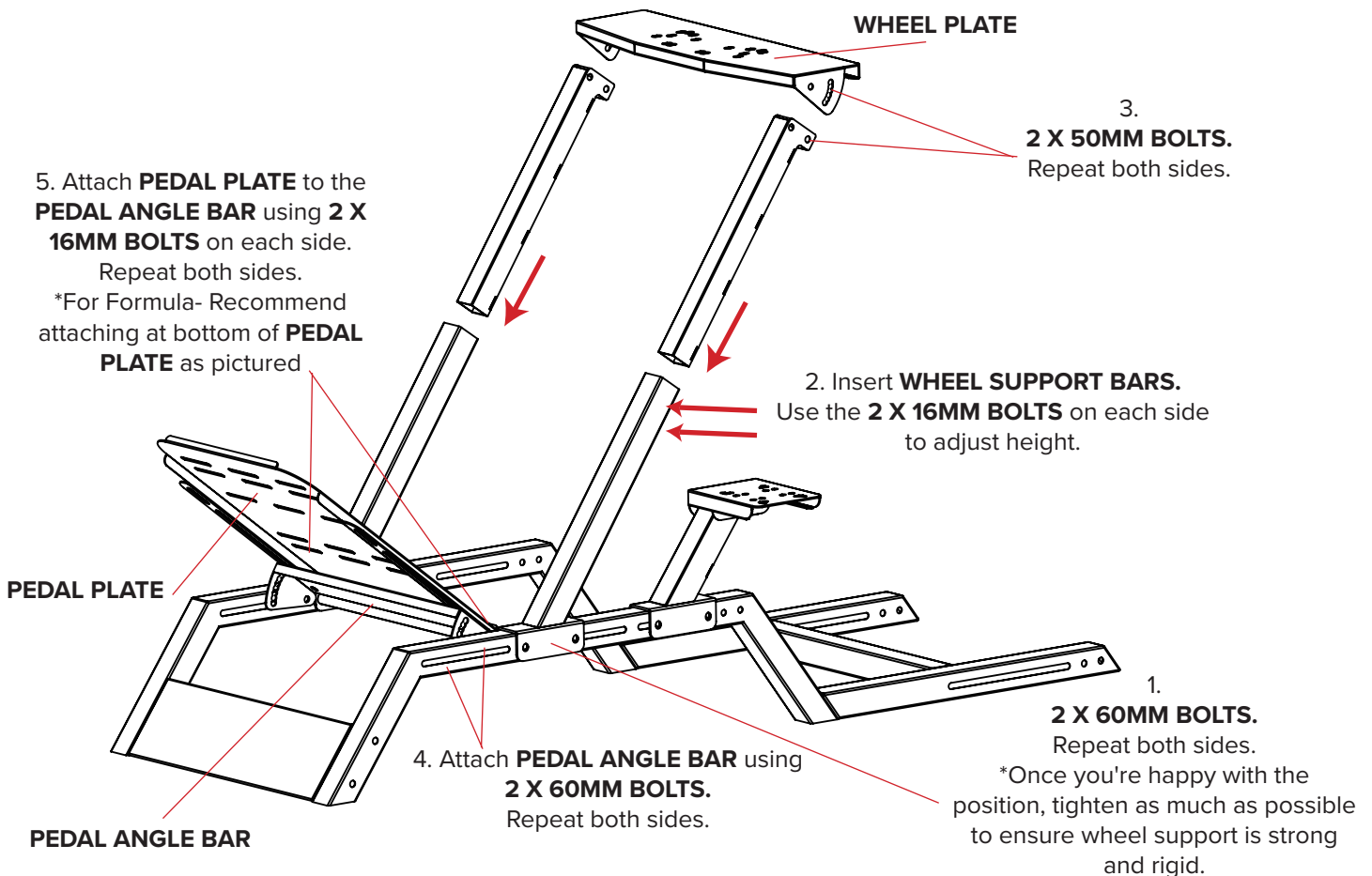

Step 8: Formula ATTACHING SEAT

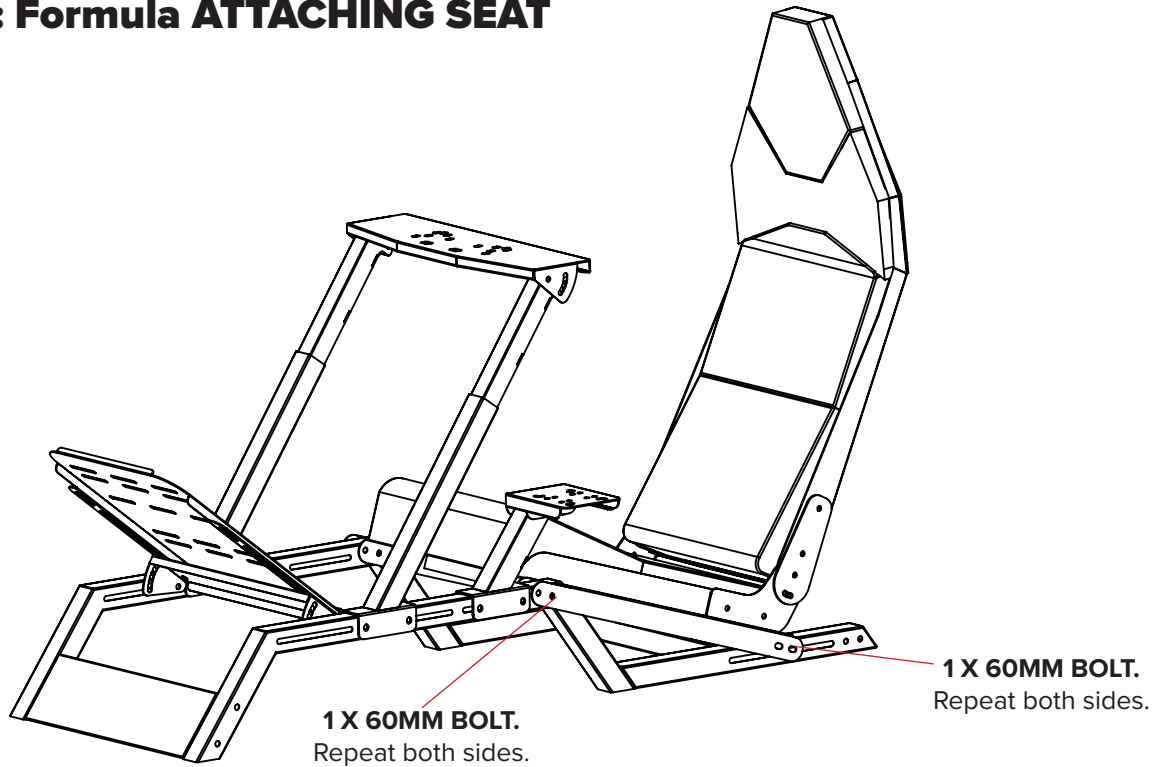

Step 9: Formula TIPS



- **PEDAL ANGLE BAR:** This determines the distance of your pedals. If you are a shorter user attach closer to the seat. Opposite for taller users.
- In Formula position, for extra comfort you may find the **LUMBAR SUPPORT CUSHION** provided suitable to use for your neck or head.

Step 10: GT ASSEMBLY



WARNING
DO NOT OVER TIGHTEN 2 X 60MM BOLTS FOR PEDAL PLATE
OR YOU CAN DAMAGE YOUR FRAME

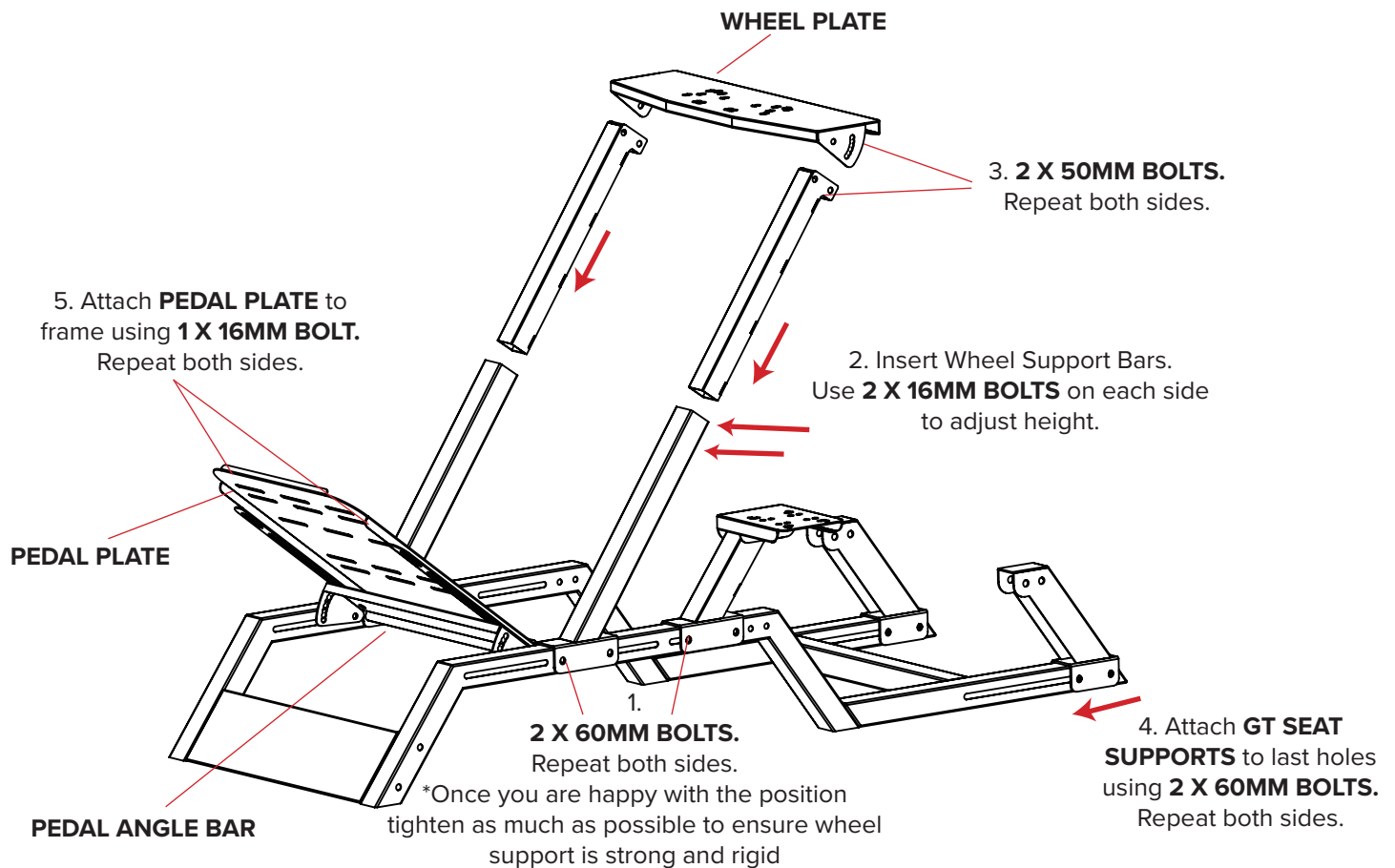

Step 11: GT SEAT ASSEMBLY

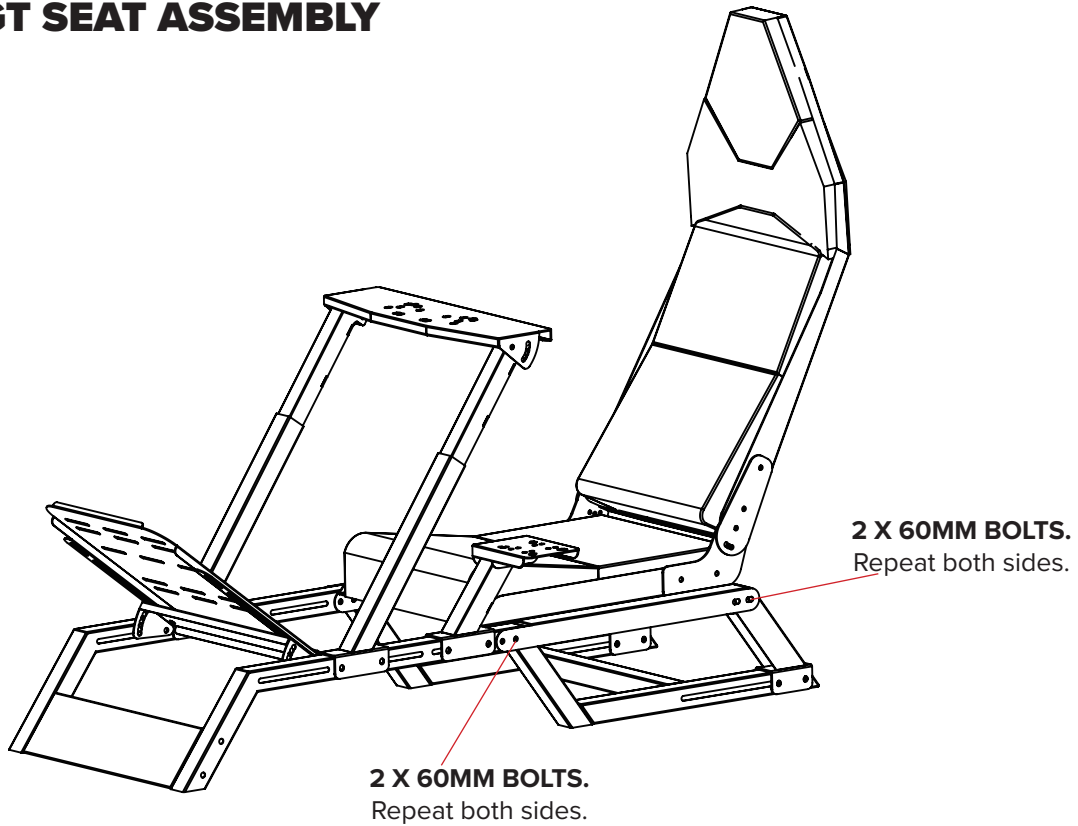

Step 12: GT TIPS



-In GT position for extra comfort you may find the **LUMBAR SUPPORT CUSHION** provided suitable to use for your higher back or shoulders.

- Many GT users prefer pedals in Formula style position meaning no need to change pedal position.

Step 13: GEAR SHIFTER ASSEMBLY

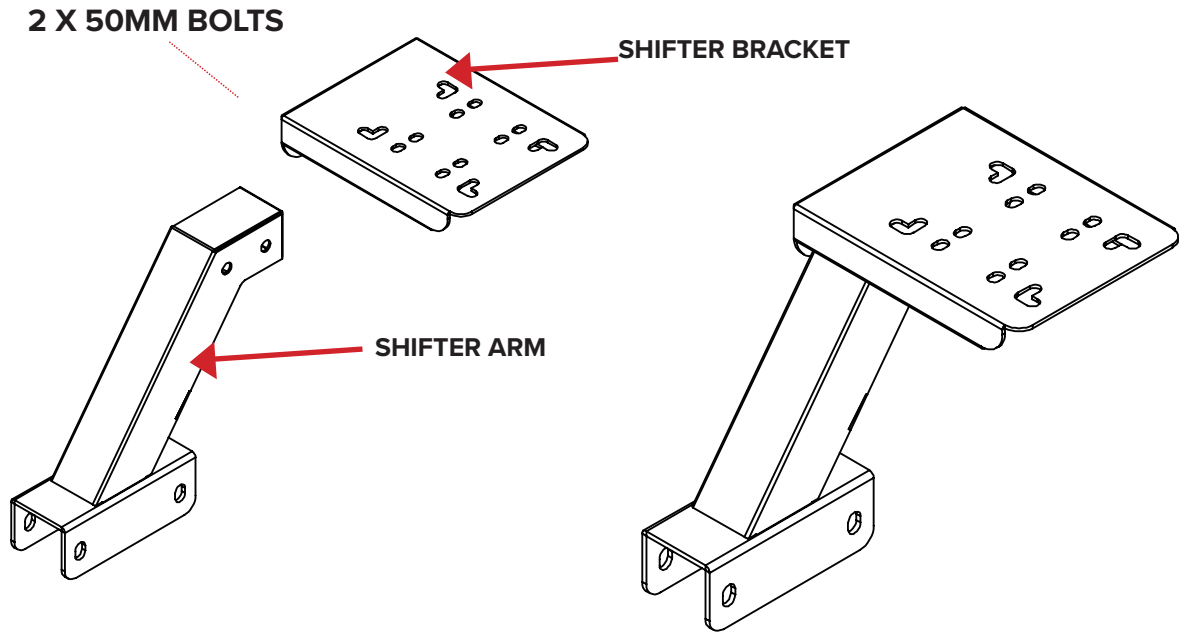

Left hand side shifter

Step 14:

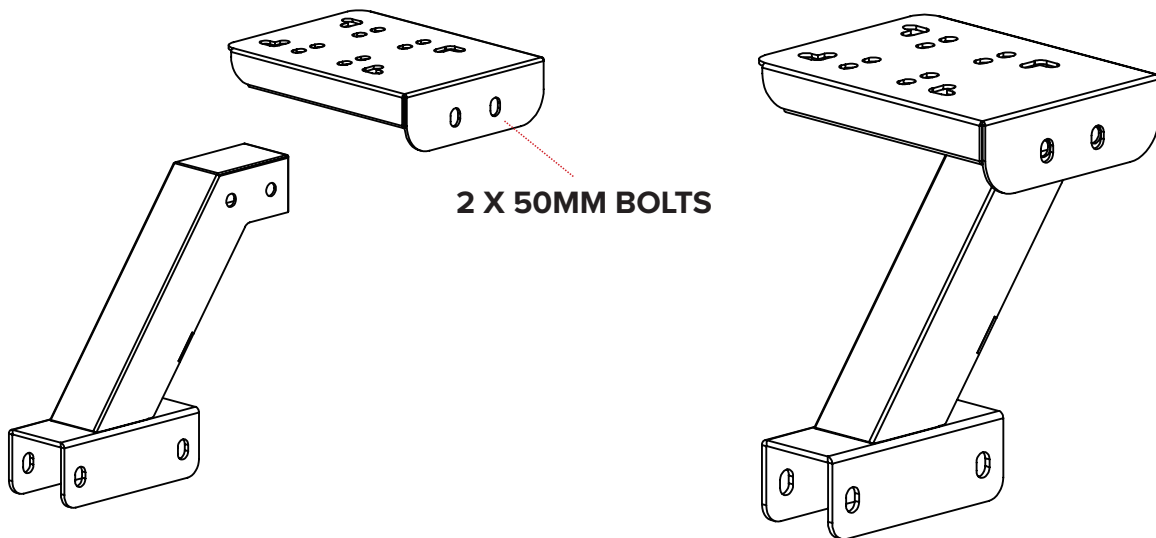

Right hand side shifter

Step 15: BUTTKICKER® GAMER 2 ADAPTOR

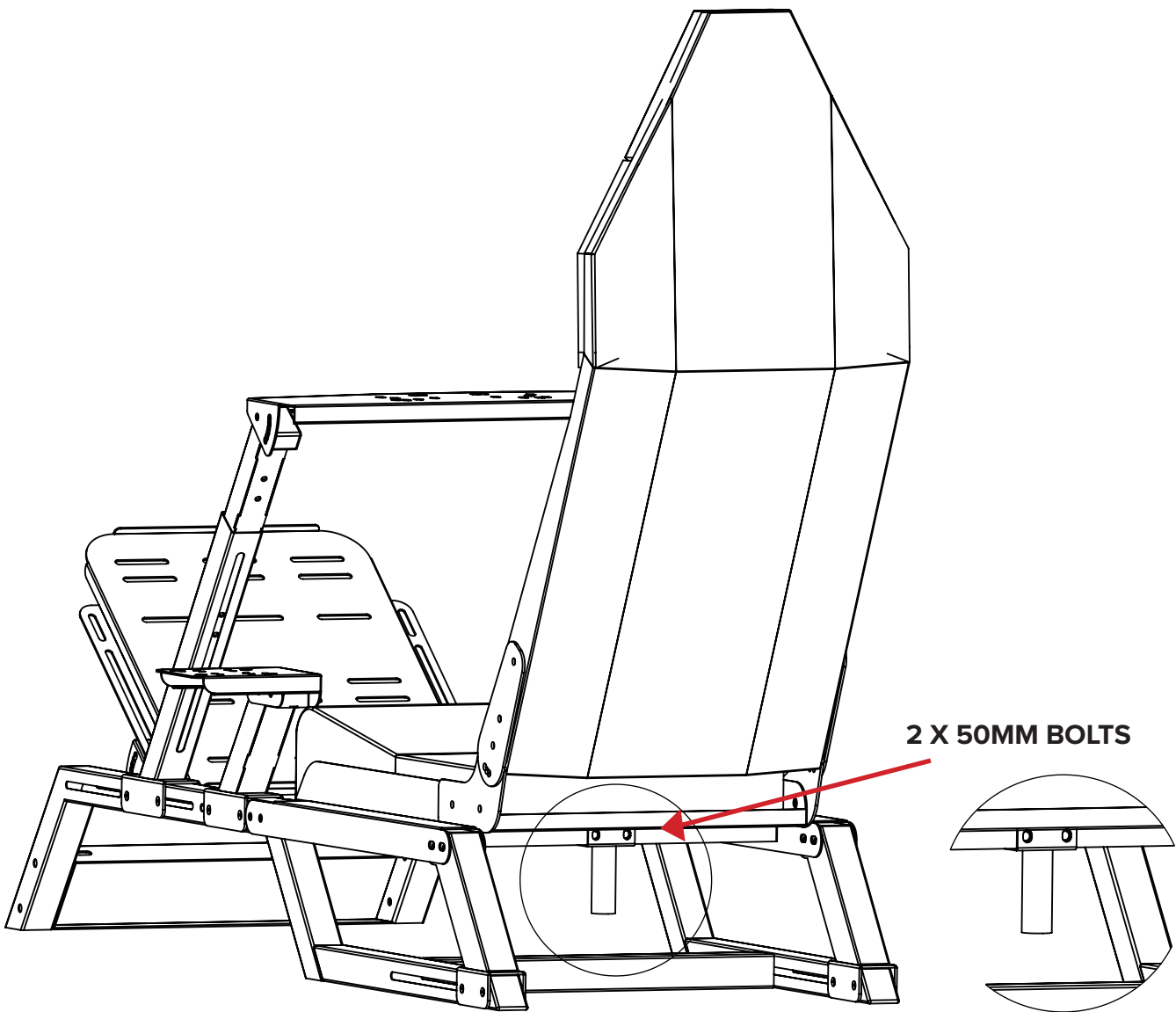

Step 16: CHANGING FROM Formula TO GT

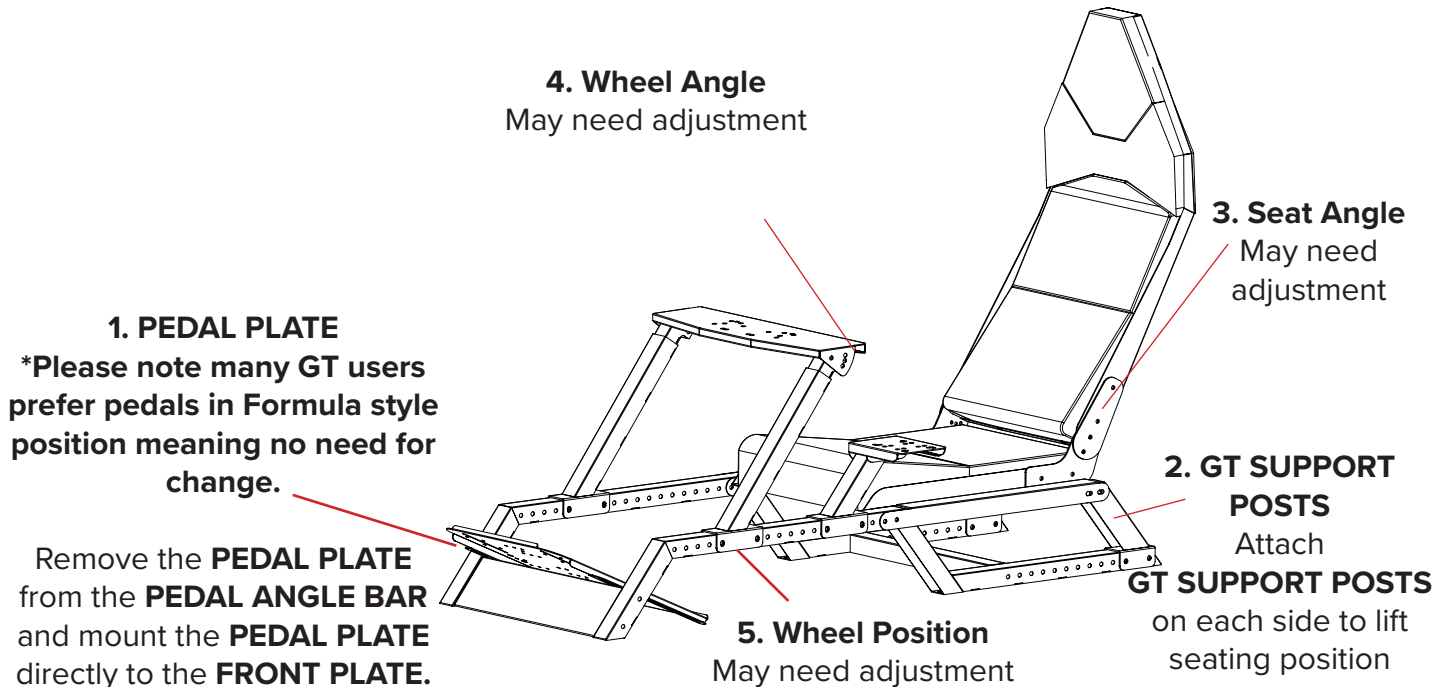

Step 17: CHANGING FROM GT TO Formula

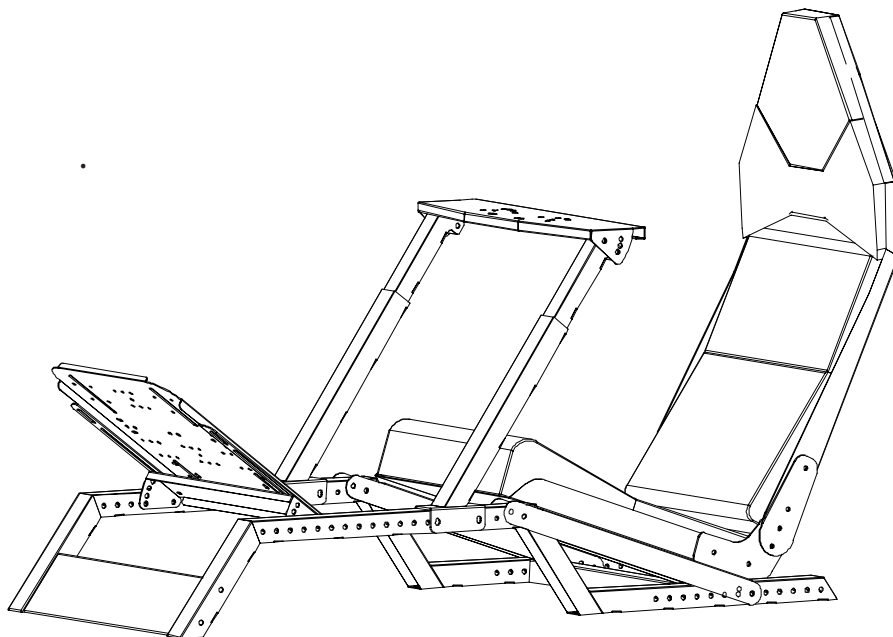

Please reverse the steps when changing from GT to Formula mode.

Step 18 (OPTIONAL):

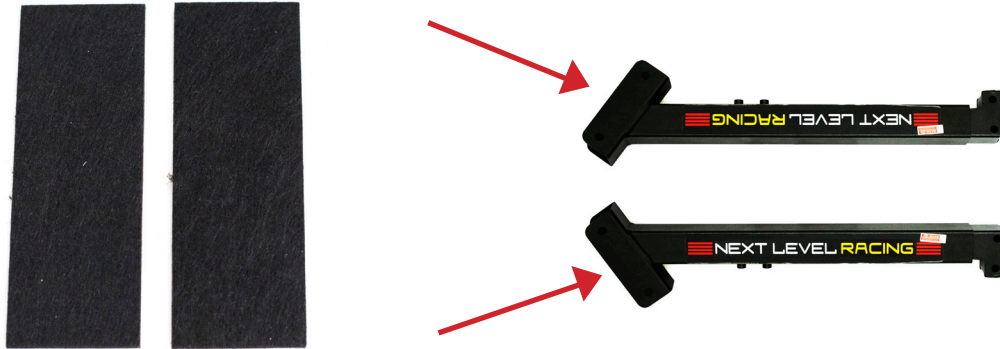

For maximum rigidity over adjustability, install optional **FELT STRIPS** in **WHEEL SUPPORT BARS**. This means sliding holes in frame won't be effective to change position

Step 19:



Attach **HEIGHT ADJUSTABLE FEET** to bottom of cockpit frame



F-GT SIMULATOR COCKPIT

NEED ASSISTANCE?

If you require any support with your product or have an issue, please contact our friendly team at:

support@nextlevelracing.com

for a prompt response.



F-GT SIMULATOR COCKPIT

CZ

UPOZORNĚNÍ

- K montáži prosím nepoužívejte elektrické nástroje, protože nadměrné dotažení by mohlo poškodit rám.
- Při montáži prosím mějte před každým šroubem umístěnou podložku dle níže uvedeného vyobrazení.

Krok 1: Montáž rámu

1 X 16MM BOLT

Opakujte na obou stranách

Krok 2:

2 X 50MM BOLTS

Opakujte na obou stranách

Krok 3:

1 X 50MM BOLT

Opakujte na obou stranách. Nainstalujte SUPPORT POSTS do třetího otvoru zepředu pro GT a do posledního otvoru pro F1.

Krok 4:

4 X 16MM BOLTS. Opakujte na obou stranách.

Připojte SEAT SIDE FRAMES k SEAT BASE

Krok 5:

2 X 16MM BOLTS

Opakujte na obou stranách. Připojte ANGLE MOUNTS k SEAT BASE.

Krok 6:

3 X 16MM BOLTS. Opakujte na obou stranách.

Připojte SEAT BACK k ANGLE MOUNTS

Krok 7: F1 Montáž

1. 2 X 60MM BOLTS. Opakujte na obou stranách. Až budete s polohou spokojeni, co nejlépe dotáhněte šrouby, aby byla podpěra kola nehybná a pevná.
2. Vložte WHEEL SUPPORT BARS. K seřízení výšky použijte 2 X 16MM BOLTS na každé straně.
3. 2 X 50MM BOLTS. Opakujte na obou stranách.
4. Připojte PEDAL ANGLE BAR pomocí 2 X 60MM BOLTS. Opakujte na obou stranách.
5. Připojte PEDAL PLATE k PEDAL ANGLE BAR pomocí 2 X 16MM BOLTS na každé straně. Opakujte na obou stranách. *Pro F1- Doporučujeme připojení k dolní části pedal plate dle vyobrazení.

Krok 8: F1 Připevnění sedla

1 X 60 MM BOLT. Opakujte na obou stranách

1 X 60 MM BOLT. Opakujte na obou stranách

Krok 9: F1 Tipy

- PEDAL ANGLE BAR: Tímto se nastavuje vzdálenost pedálů. Jestliže jste spíše kratší postavy, nastavte je poněkud (delete this word) blíže k sedlu. Vyšší uživatelé je naopak nastaví dále.
- V polohách F1 někdy bývají pro vyšší komfort dodány LUMBAR SUPPORT CUSHION vhodné k použití za krkem nebo pod hlavou.

CZ

Krok 10: Montáž GT

1. 2 X 60MM Bolts. Opakujte na obou stranách. *Až budete s nastavenou polohou spokojeni, dotáhněte co nejlépe, aby byla (delete this word) podpěra kola byla nehybná a pevná.
2. Vložte WHEEL SUPPORT BARS. K nastavení výšky použijte 2 X 16MM BOLTS po obou stranách.
3. 2 X 50MM BOLTS. Opakujte na obou stranách.
4. Připojte GT SEAT SUPPORTS do posledních otvorů pomocí šroubů 2 X 60MM BOLTS. Opakujte na obou stranách.
5. Připojte PEDAL PLATE k rámu pomocí 1 X 16MM BOLT. Opakujte na obou stranách

Krok 11: Montáž sedla GT

2 X 60 MM BOLTS. Opakujte na obou stranách
2 X 60 MM BOLTS. Opakujte na obou stranách

Krok 12: Tipy pro GT

- V poloze GT někdy bývá pro lepší komfort dodán LUMBAR SUPPORT CUSHION vhodný pro používání uživateli s vyššími zády nebo rameny.
- Mnozí uživatelé GT mají raději polohu pedálů ve stylu F1, což znamená, že nebude potřeba provádět změnu polohy pedálů.

Krok 13: Montáž měniče převodů

2 X 50MM BOLTS - Měnič převodů na levé straně

Krok 14:

2 X 50MM BOLTS - Měnič převodů na pravé straně

Krok 15: Změna z F1 na GT

1. PEDAL PLATE

*Pamatujte prosím, že mnoho uživatelů GT má pedály raději v poloze stylu F1, což znamená, že výměnu nebude potřeba provádět.

Sundejte PEDAL PLATE z PEDAL ANGLE BAR a namontujte PEDAL PLATE přímo k FRONT PLATE.

2. GT SUPPORT POSTS:

Po obou stranách připevněte GT SUPPORT POSTS pro zdvižení polohy usazení

3. Poloha sedla

Bude možná potřebovat seřídit

4. Úhel kola

Bude možná potřebovat seřídit

5. Poloha kola

Bude možná potřebovat seřídit

Krok 16: Změna z GT na F1

Při změně z režimu GT do režimu F1 postupujte prosím podle uvedených kroků.

Potřebujete asistenci? Jestliže potřebujete nějak pomoci se svým produktem, kontaktujte prosím náš přátelský tým na adrese:

support@nextlevelracing.com, kde se Vám dostane okamžitá reakce.



F-GT SIMULATOR COCKPIT

NL

WAARSCHUWING

- Gebruik geen gereedschapsmiddelen voor montage, aangezien het te veel vastschroeven het frame kan beschadigen.
- Tijdens deze montage moet u zeker een sluitring plaatsen vooraan elke bout zoals onderaan getoond.

Stap 1: Frame-montage

1 X 16MM BOLT

Herhaal aan beide kanten

Stap 2:

2 X 50MM BOLTS

Herhaal aan beide kanten

Stap 3:

1 X 50MM BOLT

Herhaal aan beide kanten. Installeer SUPPORT POSTS in het derde gat vooraan voor GT en het laatste gat voor F1

Stap 4:

4 X 16MM BOLTS. Herhaal aan beide kanten.

Bevestig SEAT SIDE FRAMES aan SEAT BASE

Stap 5:

2 X 16MM BOLTS

Herhaal aan beide kanten. Bevestig ANGLE MOUNTS aan SEAT BASE.

Stap 6:

3 X 16MM BOLTS. Herhaal aan beide kanten.

Bevestig SEAT BACK aan ANGLE MOUNTS

Stap 7: F1 montage

1. 2 X 60MM BOLTS. Herhaal aan beide kanten. Schroef zoveel mogelijk vast zodra u tevreden bent met de positie om ervoor te zorgen dat de wielsteun sterk en onbeweeglijk is.
2. Voeg WHEEL SUPPORT BARS in. Gebruik de 2 X 16MM BOLTS aan elke kant om de hoogte aan te passen.
3. 2 X 50MM BOLTS. Herhaal aan beide kanten.
4. Bevestig PEDAL ANGLE BAR door gebruik te maken van 2 X 60MM BOLTS. Herhaal aan beide kanten.
5. Bevestig de PEDAL PLATE aan de PEDAL ANGLE BAR door gebruik te maken van 2 X 16MM BOLTS aan elke kant. Herhaal aan beide kanten. * Voor F1- Het wordt aanbevolen om te bevestigen aan de onderkant van de pedal plate .

Stap 8: F1 Bevestiging van de Zetel

1 X 60 MM BOLT. Herhaal aan beide kanten

1 X 60 MM BOLT. Herhaal aan beide kanten

Stap 9: F1 Tips

- PEDAL ANGLE BAR: Hiermee bepaalt u de afstand van uw pedalen. Als u een kortere gebruiker bent, monteert u dit dicht bij de zetel. Tegenovergesteld voor grotere gebruikers.
- In F1 posities, voor extra comfort vindt u het LUMBAR SUPPORT CUSHION voorzien wat geschikt is voor uw nek of hoofd.

NL

Stap 10: GT Montage

1. 2 X 60MM Bolts. Herhaal aan beide kanten. *Schroef zoveel mogelijk vast zodra u tevreden bent met de positie om ervoor te zorgen dat de wielsteun sterk en onbeweeglijk is.
2. Voeg WHEEL SUPPORT BARS in. Gebruik de 2 X 16MM BOLTS aan elke kant om de hoogte aan te passen.
3. 2 X 50MM BOLTS Herhaal aan beide kanten.
4. Bevestig GT SEAT SUPPORTS aan de laatste gaten door gebruik te maken van 2 X 60MM BOLTS. Herhaal aan beide kanten.
5. Bevestig PEDAL PLATE door gebruik te maken van de 1 X 16MM BOLT. Herhaal aan beide kanten

Stap 11: GT-zetelmontage

- 2 X 60 MM BOLTS. Herhaal aan beide kanten
- 2 X 60 MM BOLTS. Herhaal aan beide kanten

Stap 12: GT Tips

- In GT positie voor extra comfort vindt u de LUMBAR SUPPORT CUSHION geschikt voor gebruik voor uw hogere rug of schouders.
- Veel GT-gebruikers geven de voorkeur aan pedalen in de F1-stijlpositie, waardoor de pedaalpositie niet hoeft te veranderen.

Stap 13: Montage van de Versnelling

- 2 X 50MM BOLTS- linkerhandschakelaar

Stap 14:

- 2 X 50MM BOLTS- linkerhandschakelaar

Stap 15: Wijzigen van F1 naar GT

1. PEDAL PLATE

*Let op dat veel GT-gebruikers de voorkeur geven aan pedalen in F1 stijlpositie, waardoor geen verandering nodig is. Verwijder de PEDAL PLATE van de PEDAL ANGLE BAR en bevestig de PEDAL PLATE direct aan de FRONT PLATE.

2. GT SUPPORT POSTS:

BEVESTIG GT SUPPORT POSTS aan elke kant om de zitpositie te verhogen

3. Zithoek

Kan aanpassing nodig hebben

4. Wielhoek

Kan aanpassing vereisen

5. Wielstand

Kan aanpassing nodig hebben

Stap 16: Wijzigen van GT naar F1

Pas de stappen toe in omgekeerde volgorde bij het veranderen van GT naar F1 modus.

Assistentie nodig? Als u ondersteuning nodig hebt met uw product, neem dan contact op met ons vriendelijke team: support@nextlevelracing.com voor een snelle reactie.

FR

AVERTISSEMENT

-Ne pas utiliser d'outil électrique pendant le montage, car un serrage excessif peut endommager votre cadre/armature.
-Lors du montage, assurez-vous d'avoir une rondelle placée entre chaque boulon et la pièce à serrer comme sur la photo ci-dessous.

Étape 1 : Montage du cadre

1 X 16MM BOLT

Répétez la procédure pour les deux côtés

Étape 2 :

2 X 50MM BOLTS

Répétez la procédure pour les deux côtés

Étape 3 :

1 X 50MM BOLT

Répétez la procédure pour les deux côtés. Installez les SUPPORT POSTS dans le 3ème trou situé sur le devant si vous avez un GT et dans le dernier trou si c'est une F1.

Étape 4 :

4 X 16MM BOLTS. Répétez la procédure pour les deux côtés.

Fixez les SEAT SIDE FRAMES au SEAT BASE

Étape 5 :

2 X 16MM BOLTS

Répétez la procédure pour les deux côtés. Fixez les ANGLE MOUNTS au SEAT BASE.

Étape 6 :

3 X 16MM BOLTS. Répétez la procédure pour les deux côtés.

Fixez le SEAT BACK aux ANGLE MOUNTS

Étape 7 : Montage de la F1

1. 2 X 60MM BOLTS. Répétez la procédure pour les deux côtés. Une fois que vous avez obtenu la position désirée, vissez le plus solidement possible pour être sûr(e) que le support pour volant est rigide et bien fixé.
2. Insérez les WHEEL SUPPORT BARS. Utilisez les 2 X 16MM BOLTS sur chaque côté pour régler la hauteur.
3. 2 X 50MM BOLTS. Répétez la procédure pour les deux côtés.
4. Fixez la PEDAL ANGLE BAR à l'aide des 2 X 60MM BOLTS. Répétez la procédure pour les deux côtés.
5. Fixez la PEDAL PLATE à la PEDAL ANGLE BAR à l'aide de 2 X 16MM BOLTS de chaque côté. Répétez la procédure pour les deux côtés. *Pour la F1- Il est recommandé d'effectuer la fixation sous la pedal plate comme sur la photo.

Étape 8 : Fixation du siège de la F1

1 X 60 MM BOLT. Répétez la procédure pour les deux côtés

1 X 60 MM BOLT. Répétez la procédure pour les deux côtés

Étape 9 : Astuces pour la F1

- PEDAL ANGLE BAR : Elle détermine la distance de vos pédales. Si vous êtes petit(e), fixez-la le plus près possi-

FR

ble du siège. Faites le contraire si vous êtes plus grand(e).

- En position F1, pour plus de confort, vous pouvez vous servir du LUMBAR SUPPORT CUSHION fourni et qui est idéal pour soutenir votre cou ou votre tête.

Étape 10 : Montage du GT

1. 2 X 60MM Bolts. Répétez la procédure pour les deux côtés. *Une fois que vous avez obtenu la position désirée, vissez le plus solidement possible pour être sûr(e) que le support pour volant est rigide et bien fixé.
2. Insérez les WHEEL SUPPORT BARS. Utilisez les 2 X 16MM BOLTS sur chaque côté pour régler la hauteur.
3. 2 X 50MM BOLTS. Répétez la procédure pour les deux côtés.
4. Fixez les GT SEAT SUPPORTS aux derniers trous à l'aide de 2 X 60MM BOLTS. Répétez la procédure pour les deux côtés.
5. Fixez la PEDAL PLATE au cadre à l'aide du 1 X 16MM BOLT. Répétez la procédure pour les deux côtés

Étape 11 : Fixation du siège du GT

2 X 60 MM BOLTS. Répétez la procédure pour les deux côtés

2 X 60 MM BOLTS. Répétez la procédure pour les deux côtés

Étape 12 : Astuces pour le GT

- En position GT, pour plus de confort, vous pouvez vous servir du LUMBAR SUPPORT CUSHION fourni et qui est idéal pour soutenir le haut de votre dos ou vos épaules.

- La plupart des utilisateurs du GT préfèrent que leurs pédales soient positionnées comme en mode F1, ce qui signifie qu'il n'est pas nécessaire de changer la position des pédales.

Étape 13 : Montage du levier de vitesse

2 X 50MM BOLTS - Levier pour gauchers

Étape 14 :

2 X 50MM BOLTS - Levier pour droitiers

Étape 15 : Pour passer d'une F1 à un GT

1. PEDAL PLATE

*Veuillez noter que la plupart des utilisateurs du GT préfèrent que leurs pédales soient positionnées comme en mode F1, ce qui signifie qu'il n'est pas nécessaire de changer la position des pédales.

Enlevez la PEDAL PLATE de la PEDAL ANGLE BAR et installez la PEDAL PLATE directement sur le FRONT PLATE.

2. GT SUPPORT POSTS :

Fixez les GT SUPPORT POSTS sur chaque côté pour améliorer/relever la position du siège

3. Angle du siège

Peut nécessiter un réglage

4. Angle du volant

Peut nécessiter un réglage

5. Position du volant

Peut nécessiter un réglage

Étape 16 : Pour passer d'un GT à une F1

Veuillez faire le contraire des étapes ci-dessus pour passer du mode GT au mode F1.

Besoin d'aide ? Si vous avez besoin d'aide de quelque nature que ce soit, n'hésitez pas à contacter notre équipe expérimentée au :

support@nextlevelracing.com pour une intervention rapide.



F-GT SIMULATOR COCKPIT

IT

ATTENZIONE

- Si prega di non utilizzare strumenti elettrici per l'assemblaggio in quanto un fissaggio troppo stretto potrebbe danneggiare il telaio.
- Durante l'assemblaggio, assicurarsi di fissare la rondella su ogni vite come mostrato in figura.

Passaggio 1: Assemblaggio del telaio

1 X 16MM BOLT

Ripetere su entrambi i lati

Passaggio 2:

2 X 50MM BOLTS

Ripetere su entrambi i lati

Passaggio 3:

1 X 50MM BOLT

Ripetere su entrambi i lati. Installare i SUPPORT POSTS sul terzo foro della parte anteriore per modalità GT e sull'ultimo foro per modalità F1

Passaggio 4:

4 X 16MM BOLTS. Ripetere su entrambi i lati.

Fissare i SEAT SIDE FRAMES al SEAT BASE

Passaggio 5:

2 X 16MM BOLTS

Ripetere su entrambi i lati. Fissare gli ANGLE MOUNTS al SEAT BASE.

Passaggio 6:

3 X 16MM BOLTS. Ripetere su entrambi i lati.

Fissare il SEAT BACK agli ANGLE MOUNTS

Passaggio 7: Assemblaggio per F1

1. 2 X 60MM BOLTS. Ripetere su entrambi i lati. Una volta fissata la posizione desiderata, stringere saldamente per una migliore tenuta.

2. Inserire le WHEEL SUPPORT BARS. Usare le 2 X 16MM BOLTS su ogni lato per regolare l'altezza.

3. 2 X 50MM BOLTS. Ripetere su entrambi i lati.

4. Fissare il PEDAL ANGLE BAR utilizzando le 2 X 60MM BOLTS. Ripetere su entrambi i lati.

5. Fissare il PEDAL PLATE al PEDAL ANGLE BAR utilizzando 2 X 16MM BOLTS su ogni lato. Ripetere su entrambi i lati. *Per F1- Si raccomanda di eseguire il fissaggio nella parte inferiore della pedal plate come mostrato in figura.

Passaggio 8: Fissaggio del sedile da F1

1 X 60 MM BOLT. Ripetere su entrambi i lati

1 X 60 MM BOLT. Ripetere su entrambi i lati

Passaggio 9: Consigli per F1

- PEDAL ANGLE BAR: determina la distanza dei pedali. Fissare quanto più vicino o più lontano dal sedile a seconda dell'altezza dell'utilizzatore.

- Per un maggiore comfort si raccomanda di usare il LUMBAR SUPPORT CUSHION in dotazione per dare sollievo a collo e capo.



F-GT SIMULATOR COCKPIT

IT

Passaggio 10: Assemblaggio per GT

1. 2 X 60MM Bolts. Ripetere su entrambi i lati. * Una volta fissata la posizione desiderata, stringere saldamente per una migliore tenuta.
2. Inserire le WHEEL SUPPORT BARS. Utilizzare le 2 X 16MM BOLTS su ogni lato per regolare l'altezza.
3. 2 X 50MM BOLTS. Ripetere su entrambi i lati.
4. Fissare i GT SEAT SUPPORTS sull'ultimo foro utilizzando le 2 X 60MM BOLTS. Ripetere su entrambi i lati.
5. Fissare la PEDAL PLATE al telaio utilizzando la 1 X 16MM BOLT. Ripetere su entrambi i lati

Passaggio 11: Fissaggio del sedile da GT

2 X 60 MM BOLTS. Ripetere su entrambi i lati
2 X 60 MM BOLTS. Ripetere su entrambi i lati

Passaggio 12: Consigli per GT

- Per un maggiore comfort si raccomanda di usare il LUMBAR SUPPORT CUSHION in dotazione per dare sollievo a schiena e spalle
- Molti utilizzatori di GT preferiscono mantenere i pedali in posizione da F1, senza doverne quindi modificare la posizione.

Passaggio 13: Assemblaggio cambio

2 X 50MM BOLTS- Cambio mano sinistra

Step 14:

2 X 50MM BOLTS- Cambio mano destra

Passaggio 15: Passaggio da F1 a GT

1. PEDAL PLATE

* Molti utilizzatori di GT preferiscono mantenere i pedali in posizione da F1, senza doverne quindi modificare la posizione.

Rimuovere la PEDAL PLATE dalla PEDAL ANGLE BAR e montare la PEDAL PLATE direttamente sulla FRONT PLATE.

2. GT SUPPORT POSTS:
Fissare GT SUPPORTPOSTS su ogni lato per sollevare la posizione del sedile
3. Potrebbe essere necessario modificare l'angolazione del sedile
4. Potrebbe essere necessario modificare l'angolazione del volante
5. Potrebbe essere necessario modificare la posizione del volante

Passaggio 16: Passaggio da GT a F1

Ripetere i passaggi partendo dalla fine per la modalità F1.

Hai bisogno di aiuto? Se hai bisogno di assistenza contatta i nostri team all'indirizzo:
support@nextlevelracing.com ti risponderemo al più presto.



F-GT SIMULATOR COCKPIT

ES

ADVERTENCIA

- No utilice herramientas eléctricas para montarlo, ya que apretarlo demasiado puede dañar la estructura.
- Durante el montaje, asegúrese de colocar una arandela delante de cada tornillo como se muestra en la imagen siguiente.

Paso 1: Montaje de la estructura

1 X 16MM BOLT.

Repita en ambos lados.

Paso 2:

2 X 50MM BOLTS

Repita en ambos lados.

Paso 3:

1 X 50MM BOLT.

Repita en ambos lados. Instale SUPPORT POSTS en el tercer orificio de la parte frontal para GT y el último orificio para F1.

Paso 4:

4 X 16MM BOLTS. Repita en ambos lados.

Instale las SEAT SIDE FRAMES en la SEAT BASE.

Paso 5:

2 X 16MM BOLTS

Repita en ambos lados. Instale las ANGLE MOUNTS en la SEAT BASE.

Paso 6:

3 X 16MM BOLTS. Repita en ambos lados.

Instale el SEAT BACK en las ANGLE MOUNTS.

Paso 7: Conjunto de F1

1. 2 X 60MM BOLTS. Repita en ambos lados. Cuando esté satisfecho con la posición, apriételes todo lo posible para garantizar que el soporte del volante sea fuerte y rígido.
2. Inserte las WHEEL SUPPORT BARS. Utilice los 2 X 16MM BOLTS de cada lado para ajustar la altura.
3. 2 X 50MM BOLTS. Repita en ambos lados.
4. Instale la PEDAL ANGLE BAR utilizando los 2 X 60MM BOLTS. Repita en ambos lados.
5. Instale la PEDAL PLATE en la PEDAL ANGLE BAR utilizando los 2 X 16MM BOLTS a cada lado. Repita en ambos lados. *Para F1: se recomienda instalar en la pedal plate como se muestra.

Paso 8: Instale el asiento de F1

1 X 60 MM BOLT. Repita en ambos lados.

1 X 60 MM BOLT. Repita en ambos lados.

Paso 9: Consejos para F1

- PEDAL ANGLE BAR: Esto determina la distancia entre los pedales. Los usuarios bajos pueden instarla más cerca del asiento y al revés para los usuarios altos.
- En posición de F1, para mayor comodidad puede utilizar el LUMBAR SUPPORT CUSHION incluido apto para el



F-GT SIMULATOR COCKPIT

ES

cuello o la cabeza.

Paso 10: Conjunto de GT

1. 2 X 60MM Bolts. Repita en ambos lados. Cuando esté satisfecho con la posición, apriételos todo lo posible para garantizar que el soporte del volante sea fuerte y rígido.
2. Inserte las WHEEL SUPPORT BARS. Utilice los 2 X 16MM BOLTS de cada lado para ajustar la altura.
3. 2 X 50MM BOLTS. Repita en ambos lados.
4. Instale los GT SEAT SUPPORTS en los últimos orificios utilizando los 2 X 60MM BOLTS. Repita en ambos lados.
5. Instale la PEDAL PLATE en la estructura utilizando el 1 X 16MM BOLT. Repita en ambos lados.

Paso 11: Conjunto de asiento GT

2 X 60 MM BOLTS. Repita en ambos lados.
2 X 60 MM BOLTS. Repita en ambos lados.

Paso 12: Consejos para GT

- En posición de GT, para mayor comodidad puede utilizar el LUMBAR SUPPORT CUSHION incluido apto para la espalda o los hombros.
- Muchos usuarios de GT prefieren los pedales en posición al estilo F1, por lo que no es necesario cambiar la posición de los pedales.

Paso 13: Conjunto del cambio de marchas

2 X 50MM BOLTS - Cambio en el lado izquierdo

Paso 14:

2 X 50MM BOLTS - Cambio en el lado derecho

Paso 15: Cambiar de F1 a GT

1. PEDAL PLATE

*Tenga en cuenta que muchos usuarios de GT prefieren los pedales en posición al estilo F1, por lo que no es necesario cambiarlos.

Retire la PEDAL PLATE de la PEDAL ANGLE BAR y monte la PEDAL PLATE directamente en la FRONT PLATE.

2. GT SUPPORT POSTS:

Instale los GT SUPPORT POSTS a cada lado para elevar la posición del asiento.

3. Ángulo del asiento

Es posible que sea necesario ajustarlo.

4. Ángulo del volante

Es posible que sea necesario ajustarlo.

5. Posición del volante

Es posible que sea necesario ajustarlo.

Paso 16: Cambiar de GT a F1

Siga los pasos en orden inverso cuando cambie de modo GT a F1.

¿Necesita ayuda? Si necesita soporte con el producto, póngase en contacto con nuestro amable equipo en: support@nextlevelracing.com para obtener una respuesta rápida.



F-GT SIMULATOR COCKPIT

DE

WARNUNG

- Bitte verwenden Sie keine Elektrowerkzeuge für die Montage, da zu festes Verschrauben den Rahmen beschädigen kann.
- Bei der Montage ist darauf zu achten, dass sich eine Unterlegscheibe an der Vorderseite jedes Bolzens befindet, so wie unten abgebildet.

Schritt 1: Montage des Rahmens

1 X 16MM BOLT

Auf beiden Seiten wiederholen

Schritt 2:

2 X 50MM BOLTS

Auf beiden Seiten wiederholen

Schritt 3:

1 X 50MM BOLT

Auf beiden Seiten wiederholen. Montieren Sie die SUPPORT POSTS am dritten Loch von vorne für GT und am letzten Loch für F1

Schritt 4:

4 X 16MM BOLTS. Auf beiden Seiten wiederholen.

Die SEAT SEITENFELDER an der SEAT BASE anbringen

Schritt 5:

2 X 16MM BOLTS

Auf beiden Seiten wiederholen. Die ANGLE MOUNTS an der SEAT BASE anbringen.

Schritt 6:

3 X 16MM BOLTS. Auf beiden Seiten wiederholen.

Die SEAT BACK an den ANGLE MOUNTS anbringen

Schritt 7: F1 Montage

1. 2 X 60MM BOLTS. Auf beiden Seiten wiederholen. Sobald Sie mit der Position zufrieden sind, ziehen Sie es so fest wie möglich an, um sicherzustellen, dass die Radhalterung fest und starr ist.
2. WHEEL SUPPORT BARS montieren. Benutzen Sie die 2 X 16MM BOLTS auf jeder Seite, um die Höhe einzustellen.
3. 2 X 50MM BOLTS. Auf beiden Seiten wiederholen.
4. Die PEDAL ANGLE BAR mit 2 X 60MM BOLTS montieren. Auf beiden Seiten wiederholen.
5. Die PEDAL PLATE an die PEDAL ANGLE BAR mit 2 X 16MM BOLTS auf jeder Seite montieren. Auf beiden Seiten wiederholen. *Für F1 - Wir empfehlen, unten an der pedal plate zu befestigen, wie abgebildet.

Schritt 8: F1 Sitz befestigen

1 X 60 MM BOLT. Auf beiden Seiten wiederholen

1 X 60 MM BOLT. Auf beiden Seiten wiederholen

Schritt 9: F1 Tipps

- PEDAL ANGLE BAR: Diese bestimmt die Entfernung Ihrer Pedale. Wenn Sie kleiner sind, näher am Sitz befestigen. Bei größeren Benutzern das Gegenteil.



F-GT SIMULATOR COCKPIT

DE

- In F1 Positionen finden Sie für zusätzlichen Komfort die LUMBAR SUPPORT CUSHION für den Nacken oder Kopf.

Schritt 10: GT Montage

1. 2 X 60MM Bolts. Auf beiden Seiten wiederholen. *Sobald Sie mit der Position zufrieden sind, ziehen Sie es so fest wie möglich an, um sicherzustellen, dass die Radhalterung starr und fest ist.
2. WHEEL SUPPORT BARS montieren. Benutzen Sie die 2 X 16MM BOLTS auf jeder Seite, um die Höhe einzustellen.
3. 2 X 50MM BOLTS. Auf beiden Seiten wiederholen.
4. GT SEAT SUPPORTS an den letzten Löchern mit 2 X 60MM BOLTS befestigen. Auf beiden Seiten wiederholen.
5. PEDAL PLATE mit 1 X 16MM BOLT am Rahmen befestigen. Auf beiden Seiten wiederholen

Schritt 11: GT Sitzmontage

2 X 60 MM BOLTS. Auf beiden Seiten wiederholen

2 X 60 MM BOLTS. Auf beiden Seiten wiederholen

Schritt 12: GT Tipps

- In der GT Position finden Sie die LUMBAR SUPPORT CUSHION für zusätzlichen Komfort, um diese für Ihren höheren Rücken oder Schultern zu verwenden.
- Viele GT-Benutzer bevorzugen die Pedale in der F1-Position. Somit müssen Sie die Pedalposition nicht verändern.

Schritt 13: Montage der Gangschaltung

2 X 50MM BOLTS- Linke Schaltung

Schritt 14:

2 X 50MM BOLTS- Rechte Schaltung

Schritt 15: Wechsel von F1 zu GT

1. PEDAL PLATE

*Bitte beachten Sie, dass viele GT-Benutzer die Pedale in F1-Position bevorzugen. Somit müssen Sie nichts verändern. Entfernen Sie die PEDAL PLATE von der PEDAL ANGLE BAR und montieren die PEDAL PLATE direkt an der FRONT PLATE.

2. GT SUPPORT POSTS:

Die GT SUPPORT POSTS an jeder Seite befestigen, um die Sitzposition zu erhöhen

3. Sitzwinkel

Muss gegebenenfalls angepasst werden

4. Radwinkel

Muss gegebenenfalls angepasst werden

5. Radposition

Muss gegebenenfalls angepasst werden

Schritt 16: Wechsel von GT zu F1

Bitte wiederholen Sie beim Wechsel von GT auf F1 die vorigen Schritte in umgekehrter Reihenfolge.

Benötigen Sie Hilfe? Wenn Sie Unterstützung zu Ihrem Produkt benötigen, kontaktieren Sie bitte unser freundliches Team unter:

support@nextlevelracing.com für eine schnelle Antwort.



FLOOR MAT



F-GT MONITOR STAND



LOCKABLE WHEEL CASTORS



WHEEL STAND LITE



WHEEL STAND



FLIGHT STAND



GT ULTIMATE COCKPIT



FLIGHT COCKPIT



GT TRACK COCKPIT



MOTION PLATFORM V3



F-GT COCKPIT

next level RACING



For assistance please contact: support@nextlevelracing.com